

Bedienungsanleitung Golf Sim Studio 12

12' x 8'6 x 5'4

Teileliste, Montage, Projektor-Einrichtung,
Garantie und Support

Inhaltsverzeichnis:

Teileliste ... 3

Montage

- *Montage von Rahmen und Gehäuse ... 4-6*
- *Befestigung der Schlagwand ... 7*
- *Optionales Seitennetz ... 8*

Projektor-Einrichtung

- *Einrichtung der Halterung ... 9-12*
- *Stangenmontage ... 13*
- *Deckenmontage ... 14*
- *Anzeigeeinstellungen ... 15-19*

Garantie ... 20

Support ... 21



Teileliste:

<p>Gehäuse</p> 	<p>Schlagwand</p> 	<p>Seitennetz</p> 
<p>Projektorhaltung und -montage</p> 	<p>Projektor</p> 	<p>HDMI-Kabel</p> 
<p>Schlagmatte</p> 	<p>Putting-Rasen</p> 	<p>Ballschale</p> 

Rahmen

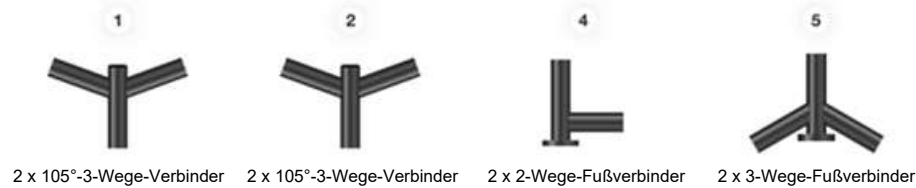
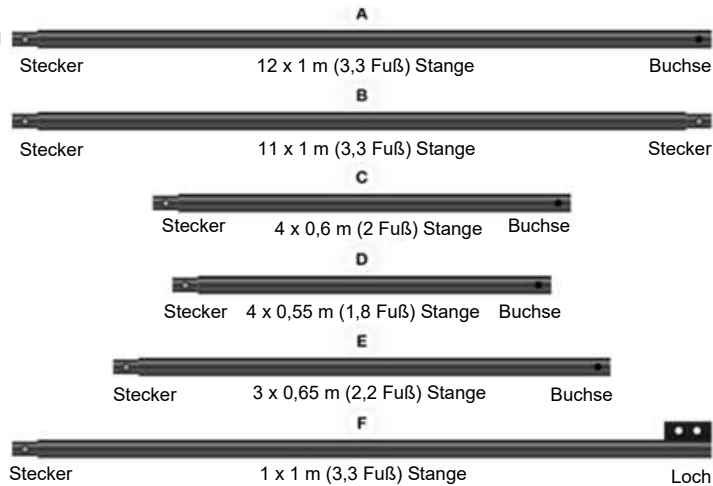

Launch Monitor
(Modell variiert)



Montage von Rahmen und Gehäuse:

- 1 Beginnen Sie mit dem teilweisen Aufbau des Rahmens anhand der nummerierten Eckpunkte gemäß der unten dargestellten Anordnung.

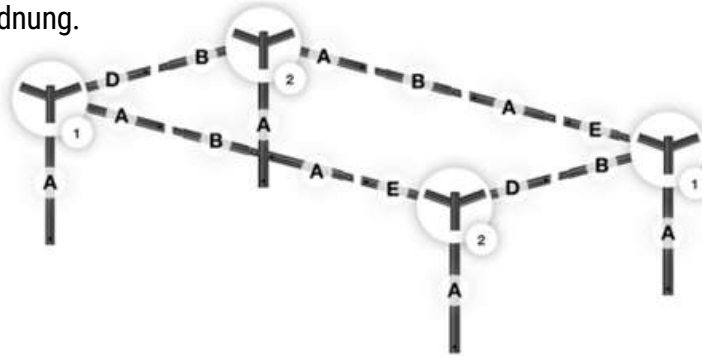

- 2 Befestigen Sie das Gehäuse mithilfe der Klettverschlüsse an der Oberseite des Rahmens (der Begriff „Klettverschluss“ wird häufig mit der Marke „Velcro“ gleichgesetzt). Richten Sie das Gehäuse so aus, dass die einzelne weiße Fläche als Rückwand positioniert ist.



- 3 **Option:** Montieren Sie die Projektorstange und lassen Sie dabei den hinteren Abschnitt des Klettverschlusses an der C-Stange teilweise offen.

Fügen Sie die (4) B-Stangen in die Konstruktion ein.

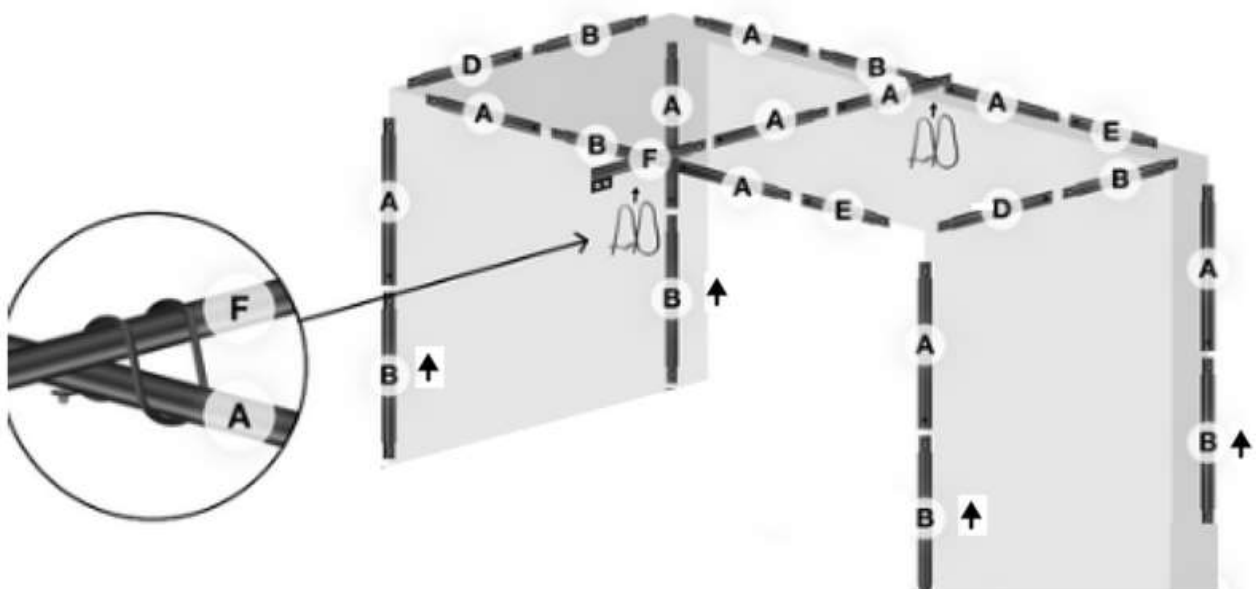

Montage von Rahmen und Gehäuse:

- 4 Befestigen Sie die (4) C-Stangen an der oberen Rahmenkonstruktion.

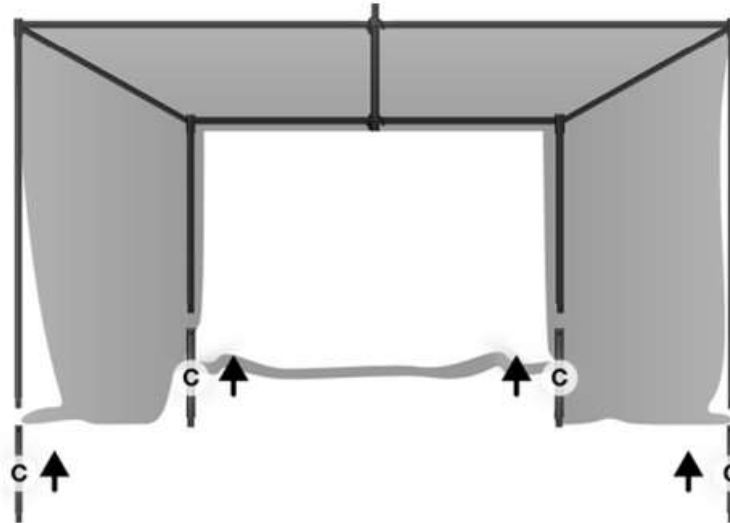

- 5 Montieren Sie den unteren Rahmenbereich und verbinden Sie diesen mit den Füßen Nr. 4 sowie den Verbindungsstücken Nr. 5.

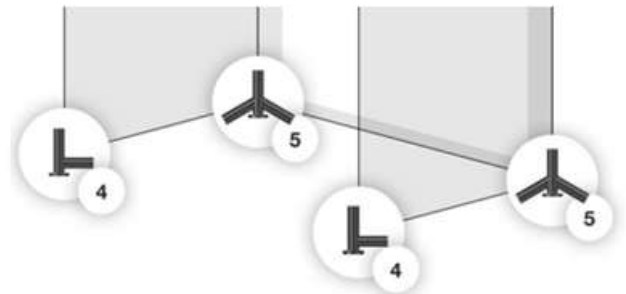

- 6 Verbinden Sie anschließend die obere mit der unteren Rahmenstruktur.

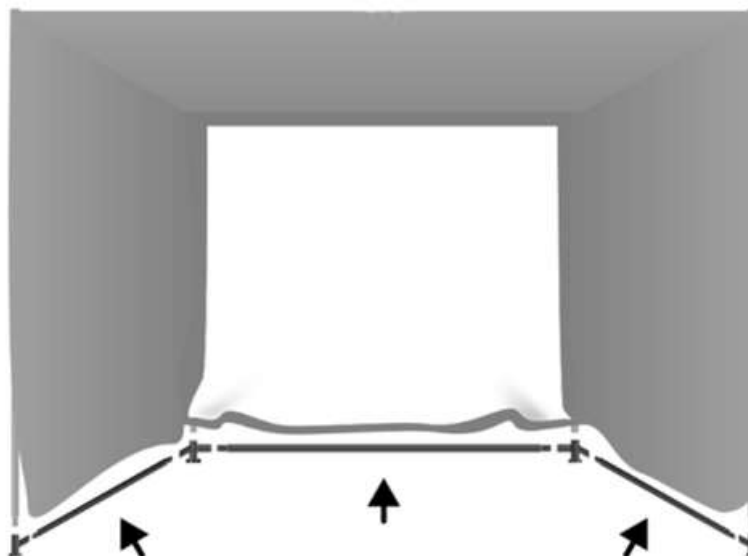

Montage von Rahmen und Gehäuse:

- 7 Schlagen Sie die verbleibenden Randbereiche um den Rahmen und fixieren Sie diese mit den Klettverschlüssen.

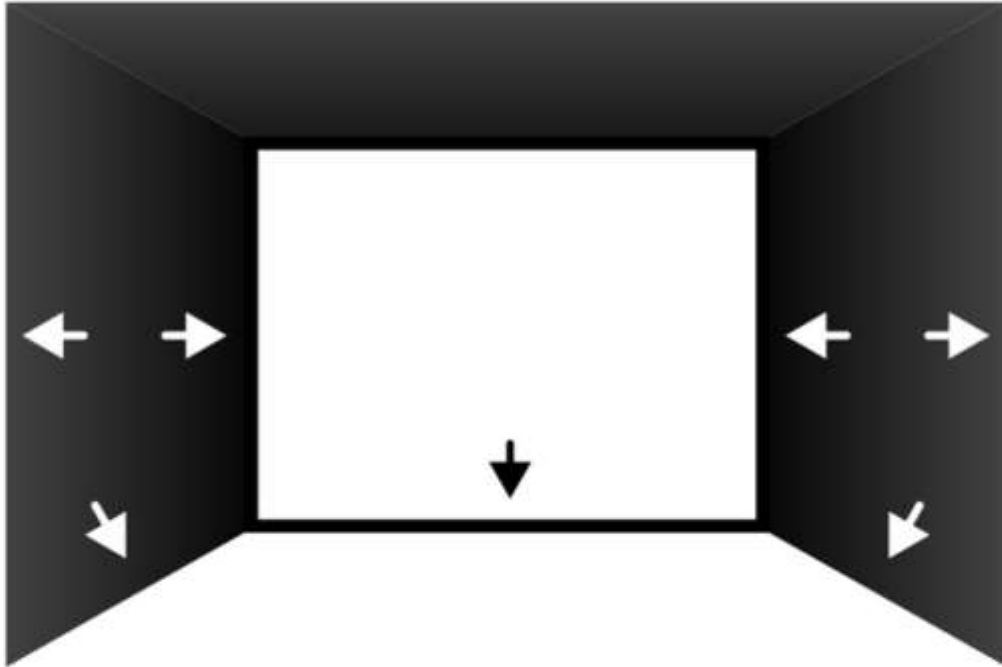

Hinweis: Im unteren hinteren Außenbereich kann es vorkommen, dass einzelne Abschnitte nicht vollständig bündig schließen.

Dieser Umstand beeinträchtigt die Stabilität des Gehäuses nicht, sofern der überwiegende Teil der Verbindung ordnungsgemäß befestigt ist.



Befestigung des Schlagschutznetzes:

1

Die Oberseite des Schlagschutznetzes ist durch eine grüne Lasche gekennzeichnet.



2

Bei der Montage zu zweit drückt eine Person die äußere Seitenwand nach innen, während die zweite Person den Aufprallschutz an der linken vertikalen Wand befestigt.

Beginnen Sie auf einer Seite (links oder rechts), spannen Sie den Schutz beim Befestigen an der Oberseite und montieren Sie anschließend die gegenüberliegende Seite.



3

An den Seiten sowie an der Decke der Einhausung befinden sich insgesamt drei Spannbänder. Durch Nachspannen dieser Gurte erhöhen Sie die Spannung des Schlagschutznetzes.



Befestigen Sie den Clip am Klettverschluss.



Hängen Sie diesen über die hintere Stange ein.



Ziehen Sie das Netz straff und fixieren Sie den Streifen erneut am Klettverschluss.



Zur Verlängerung der Lebensdauer des Schlagschutznetzes verwenden Sie ausschließlich neue, unbeschädigte Golfbälle.

Optionales Seiten netz:



1

Das Seitennetz ist seitenabhängig (rechts/links); identifizieren Sie daher zunächst die passende Seite. Die mit einem Etikett gekennzeichnete Ecke dient als Befestigungspunkt.

Bitte beachten Sie, dass kein Befestigungsmaterial im Lieferumfang enthalten ist; es kann jedoch ein beliebiger geeigneter Gegenstand verwendet werden, da keine hohe Belastung erforderlich ist.



2

Beginnen Sie im unteren Bereich und befestigen Sie das Seitennetz an der Seitenwand der Einhausung. Verwenden Sie hierfür das Klettband im rückwärtigen Bereich der Einhausung.



Projektor-Einrichtung:

Einrichtung der Halterung



Die Halterung ist entsprechend der unten dargestellten Abbildung neu zu montieren.
Folgen Sie hierzu den Anweisungen auf den nachfolgenden Seiten.



1



Ein Arm ist nicht erforderlich und muss entfernt werden.



Lösen Sie hierzu die obere Schraube mit einem Kreuzschlitzschraubendreher.

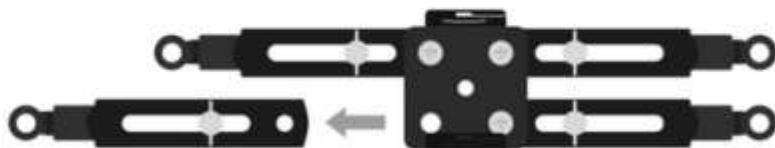

Entfernen Sie anschließend den Arm.

Projektor-Einrichtung:

Einrichtung der Halterung

2



Lösen Sie diese Flügelmutter am Arm und entfernen Sie sie.



Ziehen Sie das lange Befestigungselement heraus.



Drehen Sie das lange Befestigungselement um und setzen Sie es wieder ein.



Ziehen Sie die Flügelmutter des Arms ungefähr in dieser Position fest.

3



Lösen Sie diese Flügelmutter am Arm und entfernen Sie sie.



Ziehen Sie das lange Befestigungselement heraus.



Setzen Sie anstelle des langen ein kurzes Befestigungselement ein.



Ziehen Sie die Flügelmutter des Arms ungefähr in dieser Position fest.

Projektor-Einrichtung:

Einrichtung der Halterung

4



Lösen Sie diese Flügelmutter am Arm und entfernen Sie sie.



Ziehen Sie das lange Befestigungselement heraus.



Setzen Sie anstelle des langen ein kurzes Befestigungselement ein.

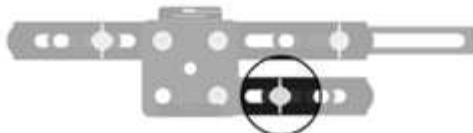

Ziehen Sie die Flügelmutter des Arms ungefähr in dieser Position fest.

5



Lösen Sie die obere Schraube mit einem Kreuzschlitzschraubendreher.



Bringen Sie den Arm in die dargestellte Position und ziehen Sie die obere Schraube wieder fest.

Projektor-Einrichtung:

Einrichtung der Halterung

6

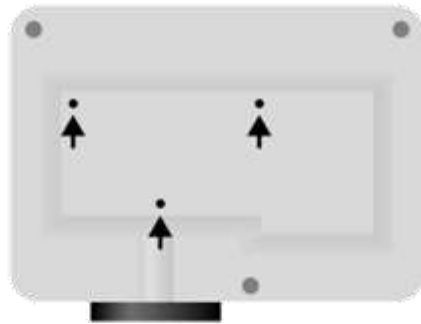

Drehen Sie den Projektor so, dass die Linse zu Ihnen zeigt, und lokalisieren Sie die drei Befestigungsbohrungen.

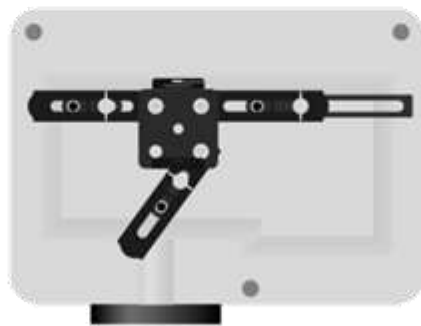

Stellen Sie sicher, dass die Bohrungen der vormontierten Halterung exakt mit denen auf der Unterseite des Projektors übereinstimmen. Ziehen Sie die Schrauben anschließend fest.

7

Die Gimbal-Halterung ist an der F-Stange befestigt.

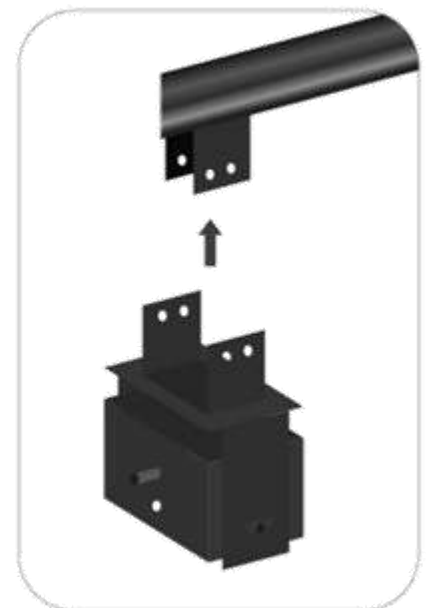
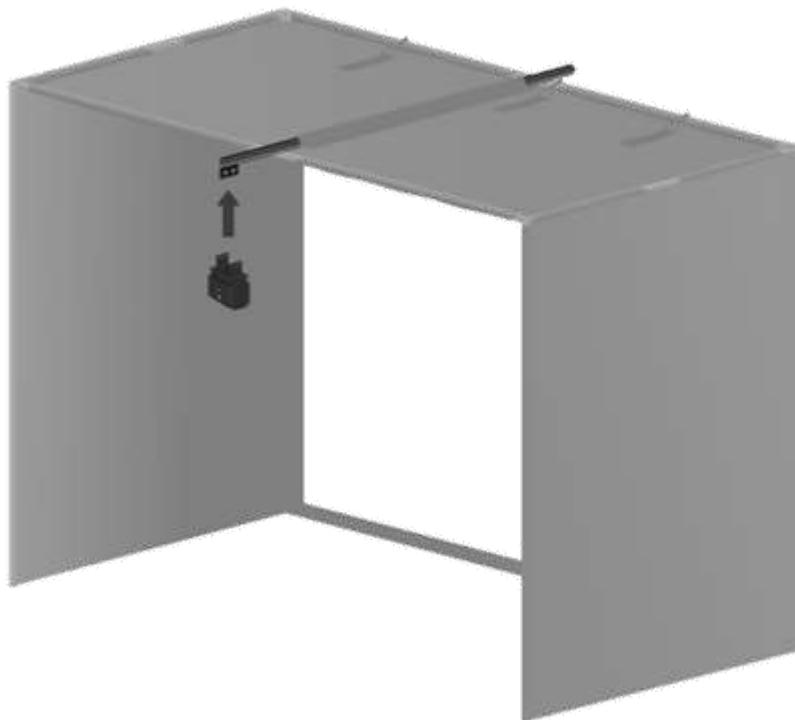

Richten Sie die Bohrungen der Gimbal-Halterung mit denen an der F-Stange aus und befestigen Sie diese mit vier Schrauben.

Projektor-Einrichtung:

Montage der Halterung (Stangenbefestigung)

8



Hängen Sie den Projektor an die Gimbal-Halterung ein.



Setzen Sie eine Schraube wie in der Abbildung gezeigt ein und die zweite auf der gegenüberliegenden Seite der Schwenkhalterung.

9

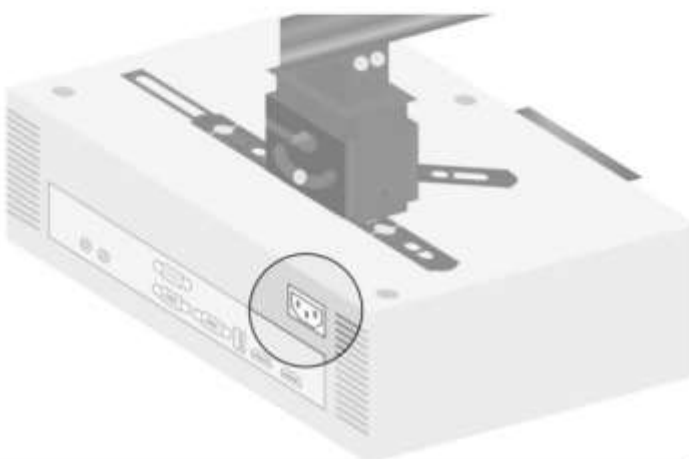

Schließen Sie das Netzkabel am Projektor an.



Stecken Sie das HDMI-Kabel in einen der beiden HDMI-Anschlüsse.

Projektor-Einrichtung: Montage der Halterung (Deckenmontage)

1



Der Verlängerungsarm ist optional verwendbar.
Bei begrenzter Raumhöhe kann das Gimbal direkt an der Deckenhalterung montiert werden.



Hängen Sie den Projektor an die Gimbal-Halterung ein.



Setzen Sie eine Schraube wie in der Abbildung gezeigt ein und die zweite auf der gegenüberliegenden Seite des Kardan-Gelenks.



Projektor-Einrichtung: Projektor-Aufstellung

2

Bei Verwendung eines Computers muss der Projektor in einem Abstand von ca. 2,9 m oder mehr zur Leinwand positioniert werden; bei Verwendung eines Tablets beträgt der empfohlene Abstand ca. 3,2 m. Dieser Abstand überschreitet die Reichweite des Projektorständers. Die digitalen Einstellungen auf den folgenden Seiten ermöglichen zwar die Anpassung der Bildschirmbreite bei Nutzung des Projektorständers, jedoch kann dabei ein vertikaler Spalt im projizierten Bild entstehen.

Für eine vollständige Ausleuchtung der Leinwand verwenden Sie die mitgelieferte Deckenhalterung oder alternative Aufstellmöglichkeiten wie Projektorständer, Tisch oder eine geeignete Bodenlösung mit Schutzfunktion.

Projektor-Einrichtung:

Stromversorgung und Eingangsquelle sowie Spiegelung/Erweiterung der Anzeige

1

Stromversorgung und Eingangsquelle

Für den vollständigen Zugriff auf die Projektoreinstellungen muss der Projektor sowohl mit einer Stromquelle als auch mit einer Signalquelle verbunden sein. Ein HDMI-Kabel ist im Lieferumfang enthalten; für Apple-Geräte kann jedoch ein separat zu beschaffender HDMI-Adapter erforderlich sein.

Verwenden Sie den HDMI-Anschluss Nr. 1 am Projektor.



2

Spiegelung/Erweiterung der Anzeige

Konfigurieren Sie die Anzeigeeinstellungen entsprechend den Vorgaben Ihres Ausgabegeräts. Diese Einstellungen unterscheiden sich je nach verwendetem Gerät.

Spiegelung und Erweiterung der Anzeige beschreiben unterschiedliche Betriebsarten zur Nutzung mehrerer Bildschirme an einem Computer. Bei der Spiegelung wird der Inhalt des Hauptbildschirms identisch auf allen angeschlossenen Displays dargestellt, während bei der Erweiterung jeder Bildschirm als eigenständige Anzeige mit erweitertem Arbeitsbereich fungiert.

Projektor-Einrichtung: Anzeigeeinstellungen

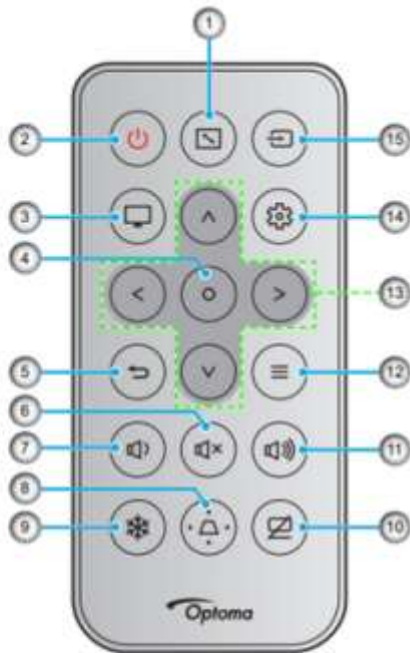

1 Wählen Sie „Anzeige“ > „Projektionsausrichtung“.



Nr.	Element	Nr.	Element
1.	Seitenverhältnis	9.	Standbild
2.	Ein-/Ausschalten	10.	AV-Stummschaltung
3.	Modus	11.	Lautstärke +
4.	Eingabetaste	12.	Menü
5.	Zurück	13.	Vier-Wege-Auswahltasten
6.	Stummschaltung	14.	Einstellungen/Setup-Menü
7.	Lautstärke -	15.	Quelle
8.	Trapezkorrektur		

2 Wählen Sie die Ausrichtung, bei der sich der Projektor auf dem Boden vor der Projektionsfläche befindet.

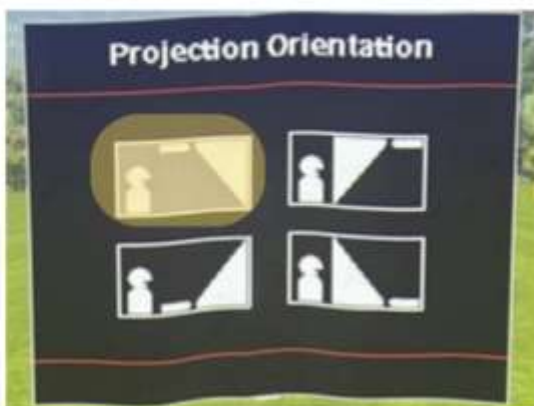

3 Bestätigen Sie die Einstellung mit „Ja“, um die Projektion zu übernehmen.



Projektor-Einrichtung:

Anzeigeeinstellungen

4 Bildschirmtyp und Seitenverhältnis

Anzeige > Bildschirmtyp > gewünschte Größe auswählen

Für die Nutzung mit einem PC wird die Einstellung 4:3 **sowohl** für Bildschirmtyp **als auch** Seitenverhältnis empfohlen; für iPad und andere Tablets ist 16:9 in der Regel besser geeignet.



Da der Projektor nicht exakt positioniert werden muss, stehen mehrere Einstellungskombinationen zur Verfügung, um die gewünschte Bildgröße zu erreichen.

Projektor-Einrichtung: Anzeigeeinstellungen

5 Keystone

[VIDEO](#)

Keystone beschreibt die Korrektur von trapezförmigen Verzerrungen, die auftreten, wenn der Projektor nicht exakt ausgerichtet ist (z. B. geneigt nach oben oder unten), um ein rechteckiges Bild zu erzeugen. Im Menü „Geometrische Korrektur“ stehen separate Einstellungen für die vertikale und horizontale Anpassung zur Verfügung.

Anzeige > Geometrische Korrektur > Keystone



Projektor-Einrichtung: Anzeigeeinstellungen

6

Vier Ecken

[VIDEO](#)

Anzeige > Geometrische Korrektur > Vier Ecken



Drücken Sie die Eingabetaste, um eine Ecke auszuwählen. Das Bild wird weiß dargestellt und hebt die ausgewählte Ecke hervor.

Verwenden Sie die Pfeiltasten der Fernbedienung, um die Ausrichtung der jeweiligen Ecke anzupassen. Deaktivieren Sie die Auswahl durch erneutes Drücken der Eingabetaste und wiederholen Sie den Vorgang für alle Ecken.

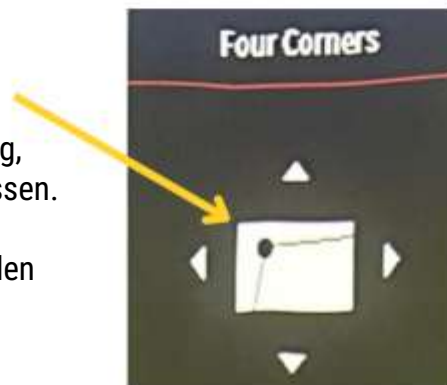

! Bitte beachten Sie:

Jede Ecke kann nur innerhalb eines begrenzten Bereichs angepasst werden, bevor die übrigen Ecken entsprechend nachjustiert werden müssen. Sollten Sie bei einer Ecke an die Anpassungsgrenze stoßen, korrigieren Sie zunächst die anderen Ecken und kehren Sie anschließend zur ursprünglichen Ecke zurück. Falls weiterhin Abweichungen bestehen, nehmen Sie eine leichte physische Anpassung der Position oder des Neigungswinkels des Projektors vor. Dies stellt den abschließenden Schritt der Projektor-Einrichtung dar!

Garantieinformationen

Das SKYTRAK Golf Simulator Bay-Gehäuse verfügt über eine 1-jährige Garantie für den privaten Gebrauch gegen Herstellungsfehler. Die Schlagwand ist ein Verschleißteil und unterliegt einer natürlichen Abnutzung im Laufe der Zeit.

Zur Verlängerung der Lebensdauer wird empfohlen, ausschließlich saubere und möglichst neue Golfbälle ohne Markierungen, Schnitte oder Beschädigungen zu verwenden. Markierungen und Beschädigungen führen zu erhöhtem Verschleiß und verkürzen die Lebensdauer der Schlagwand erheblich.

Vor der Nutzung ist der mitgelieferte Klettverschluss-Randschutz ZWINGEND UMLAUFEND an der Aufprallwand (links, rechts und oben) ZU MONTIEREN. Bei unsachgemäßem Aufbau der Umzäunung oder unvollständiger Befestigung aller Komponenten vor der Nutzung erlischt die Garantie.

Für alle SKYTRAK-Produkte gilt ein 30-tägiges Rückgaberecht ab Kaufdatum für unbeschädigte und unbenutzte Artikel, wobei eine Wiedereinlagerungsgebühr von 20 % erhoben wird. Bei einem Umtausch zurückgesandter Artikel fällt zusätzlich zur eventuellen Preisdifferenz ebenfalls eine Wiedereinlagerungsgebühr an.

Bitte überprüfen Sie die Lieferung unmittelbar nach Erhalt auf Vollständigkeit und Unversehrtheit. Transportschäden sind bei Lieferung oder schnellstmöglich beim Transportunternehmen zu melden. Bitte kontaktieren Sie uns unverzüglich, spätestens jedoch innerhalb von 24 Stunden nach der Lieferung, um eventuelle Schäden zu melden. Für Transportschäden, die nicht auf dem Lieferschein des Spediteurs vermerkt wurden, kann keine Haftung übernommen werden. Schäden sind zwingend zum Zeitpunkt der Lieferung zu dokumentieren.

Ist ein Produkt mit Herstellergarantie defekt oder beschädigt, kann dieses ohne Wiedereinlagerungsgebühr gegen ein identisches Produkt ausgetauscht werden.

ABGEDECKT:

Materialfehler
Verarbeitungsfehler
Bei Auspacken beschädigt oder unvollständig

NICHT ABGEDECKT:

Normale Abnutzung
Gerissene Fäden und Laufmaschen im Gewebe
Unfallbedingte Schäden (z. B., wenn Gehäuse oder Bildschirm durch andere Gegenstände als einen Golfball getroffen werden)
Unsachgemäße Nutzung des Produkts und/oder fehlerhafte Aufstellung
Probleme im Zusammenhang mit Reinigung und Pflege
Separat erhältliches Zubehör (z. B. Seitennetz, Abschlagmatten, Ballkörbe, Projektor)

Wenn Sie Unterstützung bei einem Garantieanspruch benötigen, wenden Sie sich bitte an support@skytrakgolf.com.

Support

Bei Problemen oder wenn Sie persönlichen Support wünschen, besuchen Sie bitte unsere Support-Seite. Dort finden Sie:

- Live-Chat mit dem Support-Team
- Häufig gestellte Fragen (FAQ)
- Weitere hilfreiche Ressourcen

Scannen Sie diesen Code, um die Support-Seite aufzurufen.



Sicherheitshinweise

Nachfolgend finden Sie grundlegende Sicherheitshinweise, die vor der Installation des Studio sowie während des Betriebs zu beachten sind. Zusätzlich steht ein QR-Code zur Verfügung, der zu unseren digitalen Ressourcen und zur Sicherheitsseite führt.

- Stellen Sie sicher, dass rund um den Simulator ausreichend Freiraum für einen sicheren Schwung vorhanden ist.
- Verwenden Sie ausschließlich die mitgelieferten oder ausdrücklich empfohlenen Komponenten, um Beschädigungen zu vermeiden.
- Halten Sie den Bereich während der Nutzung frei von Hindernissen und unbeteiligten Personen.
- Beachten Sie sämtliche Sicherheitsvorgaben beim Anschluss des Systems.

Scannen Sie diesen Code, um weitere Informationen zur Produktsicherheit zu erhalten.

