

Manuel d'utilisation du Golf Sim Studio 12

12' x 8'6 x 5'4

Liste des pièces, Assemblage, Installation
du projecteur, Garantie et Assistance

Table des matières :

Liste des pièces ... 3

Assemblage

- *Assemblage du cadre et de l'enceinte ... 4-6*
- *Fixation de l'écran d'impact ... 7*
- *Filets latéraux en option ... 8*

Installation du projecteur

- *Installation du support ... 9-12*
- *Fixation des poteaux ... 13*
- *Support de plafond ... 14*
- *Paramètres d'affichage ... 15-19*



Garantie ... 20

Assistance ... 21



Liste des pièces :

<p>Enceinte</p> 	<p>Écran d'impact</p> 	<p>Filets latéraux</p> 
<p>Support et fixation du projecteur</p> 	<p>Projecteur</p> 	<p>Câble HDMI</p> 
<p>Tapis de frappe</p> 	<p>Gazon de putting</p> 	<p>Bac à balles</p> 

<p>Cadre</p>	<p>A</p> <p>Mâle 12 poteaux de 1 m (3,3 pi) Femelle</p> <p>B</p> <p>Mâle 11 poteaux de 1 m (3,3 pi) Mâle</p> <p>C</p> <p>Mâle 4 poteaux de 0,6 m (2 pi) Femelle</p> <p>D</p> <p>Mâle 4 poteaux de 0,55 m (1,8 pi) Femelle</p> <p>E</p> <p>Mâle 3 poteau de 0,65 m (2,2 pi) Femelle</p> <p>F</p> <p>Mâle 1 poteau de 1 m (3,3 pi) Trou</p>	<p>X</p>  <p>2 x brides de croisement</p>
	<p>1 2 4 5</p>  <p>2 connecteurs à 3 voies à 105° 2 connecteurs à 3 voies à 105° 2 connecteurs de pieds à 2 voies 2 connecteurs de pieds à 3 voies</p>	



Moniteur de lancement
(le modèle peut varier)

Assemblage du cadre et de l'enceinte :

- 1 En utilisant les coins numérotés, commencez à assembler partiellement le cadre afin de reproduire la configuration illustrée ci-dessous

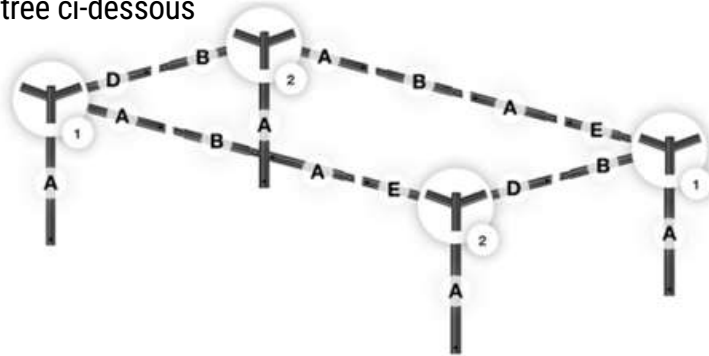

- 2 Fixez l'enceinte au plafond du cadre à l'aide de bandes auto-agrippantes (notez que le terme « hook and loop » est souvent confondu avec la marque Velcro). Orientez l'enceinte de manière à ce que le panneau blanc unique forme la paroi arrière.



- 3 **Option** : ajoutez le poteau de projecteur en laissant les derniers centimètres arrière de bande auto-agrippante (scratch) non fixés sur le poteau C.

Ajoutez les (4) poteaux B à la structure

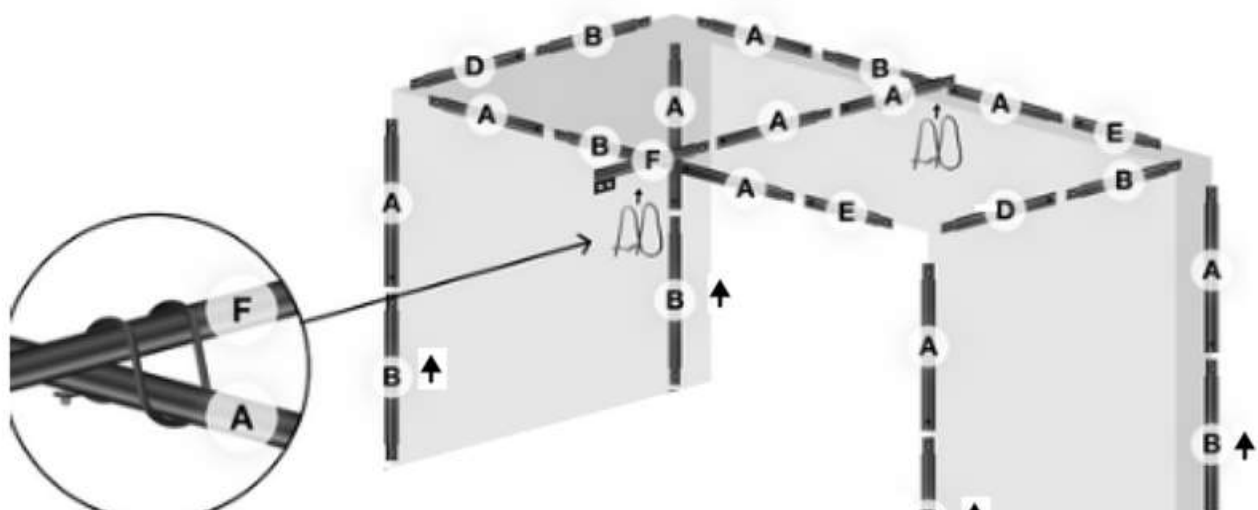

Assemblage du cadre et de l'enceinte :

4 Fixez les (4) poteaux C à la structure supérieure.

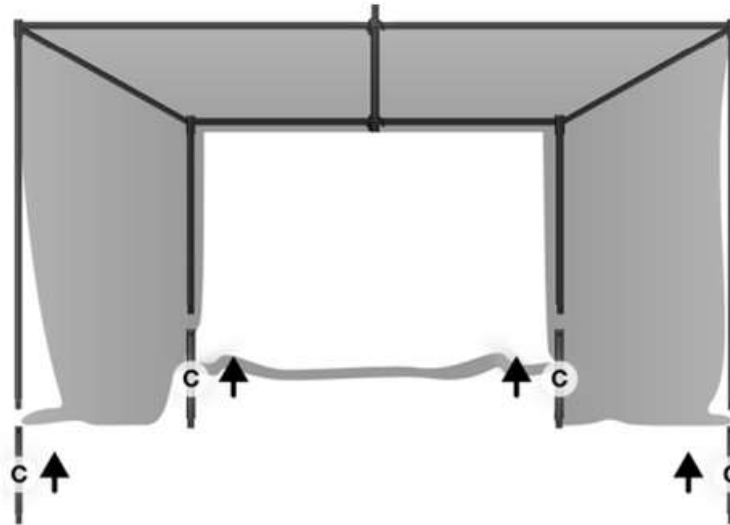

5 Assemblez la base inférieure du cadre et reliez-la aux pieds n° 4 et aux connecteurs n° 5.

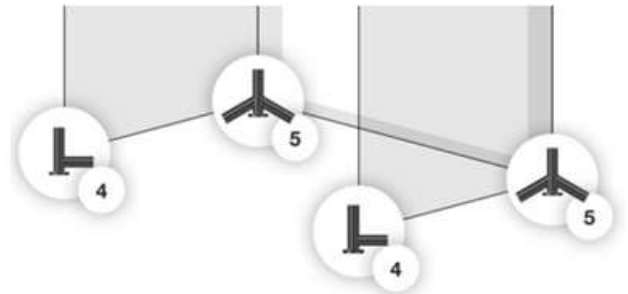

6 Assemblez les structures supérieure et inférieure du cadre.

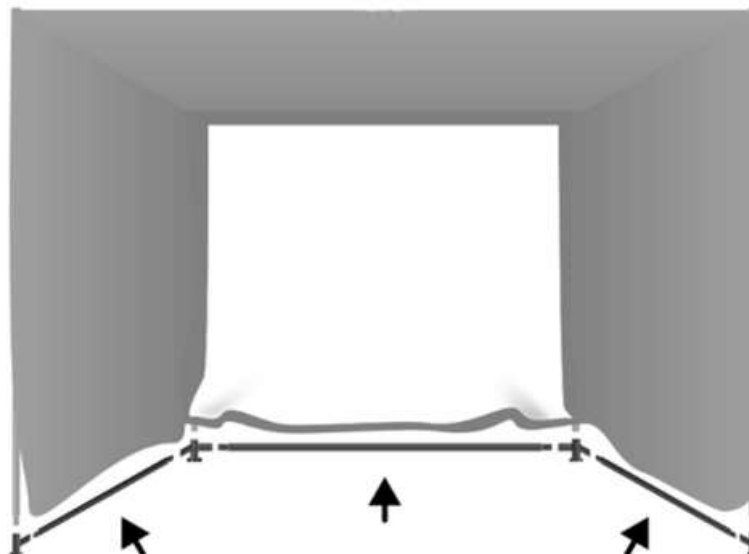

Assemblage du cadre et de l'enceinte :

7

Enveloppez et fixez les bords restants du périmètre au cadre à l'aide des attaches auto-agrippantes.

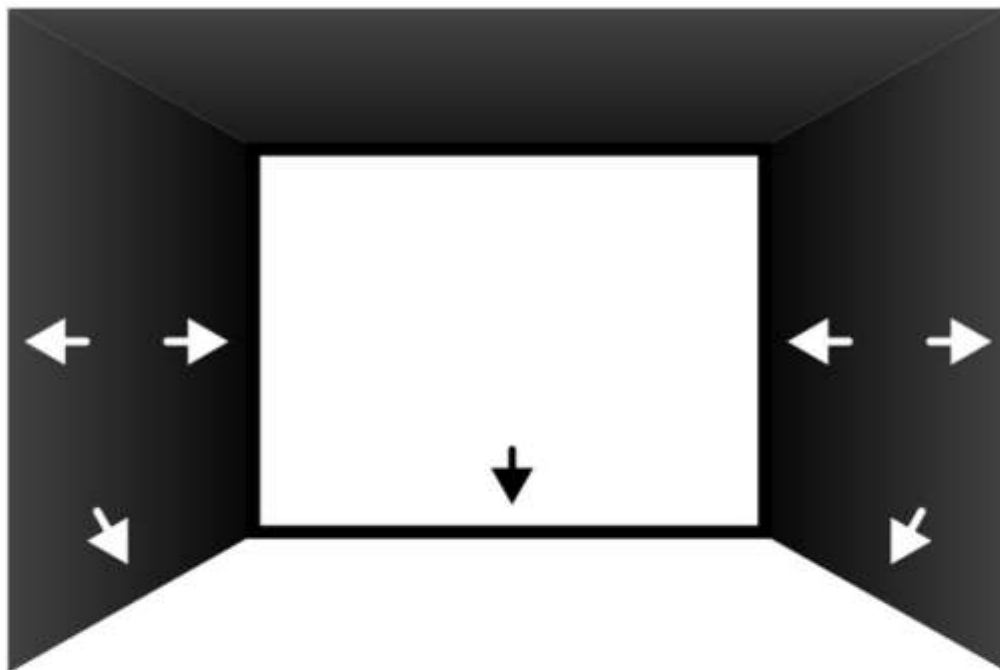

À noter : à l'arrière extérieur, en partie basse, il est possible que cette position précise ne puisse jamais s'aligner.

Rassurez-vous, cette zone ne compromettra pas l'intégrité du boîtier, à condition que la majeure partie de la bande soit correctement assemblée.



Fixation de l'écran d'impact :

1

Le haut de l'écran d'impact est indiqué par une languette verte.



2

À deux personnes, demandez à l'une de pousser la paroi latérale extérieure vers l'intérieur pendant que l'autre fixe l'écran d'impact sur la paroi verticale gauche.

Commencez par le côté gauche ou droit, tendez l'écran en le fixant sur le haut, puis terminez de l'autre côté.



3

Il y a trois sangles sur le côté et le plafond de l'enceinte. En les tendant davantage, elles augmentent la tension de l'écran d'impact.



Fixez le clip au Velcro.



Accrochez-le sur la barre arrière.



Tirez fermement et refixez la bande au Velcro.



Pour prolonger la durée de vie de votre écran d'impact, utilisez uniquement des balles de golf neuves, sans aucune abrasion.

Filets latéraux en option :



1 Le filet a un côté droit et un côté gauche, commencez donc par identifier le bon côté. Le coin avec l'étiquette est le point d'ancrage.

Veillez noter qu'aucun ancrage n'est fourni, mais vous pouvez utiliser n'importe quel objet – un poids important n'est pas nécessaire.



2

En commençant par le bas, fixez le filet latéral à la paroi de l'enceinte. Utilisez la bande auto-agrippante située plus près de l'arrière de l'enceinte.

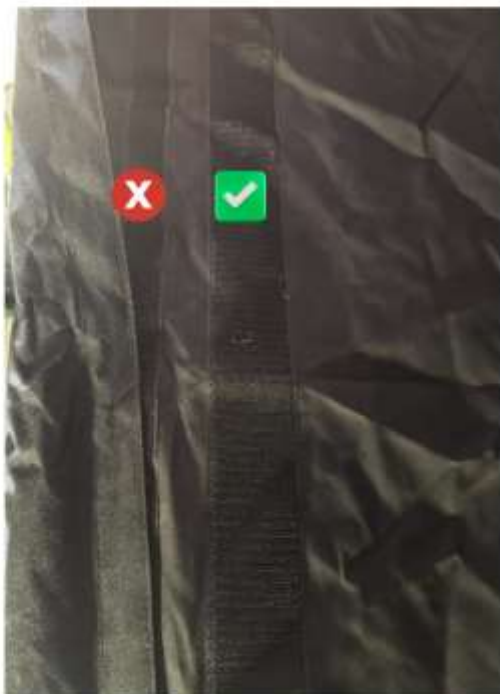

Installation du projecteur :

Installation du support



Le support doit être réassemblé comme indiqué sur l'image ci-dessous.
Suivez les instructions des diapositives suivantes.



1



L'un des bras est inutile et doit être retiré.



Desserrez cette vis située en haut à l'aide d'un tournevis cruciforme.



Retirez le bras.

Installation du projecteur :

Installation du support

2



Desserrez cet écrou à ailettes du bras et retirez-le.



Faites glisser la longue fixation pour la retirer.



Retournez la fixation longue et faites-la glisser de nouveau en place.



Serrez l'écrou à ailettes du bras dans cette position environ.

3



Desserrez cet écrou à ailettes du bras et retirez-le.



Faites glisser la longue fixation pour la retirer.



Prenez une fixation courte et faites-la glisser à la place de la longue.



Serrez l'écrou à ailettes du bras dans cette position environ.

Installation du projecteur :

Installation du support

4



Desserrez cet écrou à ailettes du bras et retirez-le.



Faites glisser la longue fixation pour la retirer.



Prenez une fixation courte et faites-la glisser à la place de la longue.



Serrez l'écrou à ailettes du bras dans cette position environ.

5

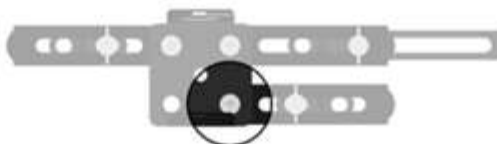

Desserrez cette vis située en haut à l'aide d'un tournevis cruciforme.



Faites pivoter le bras jusqu'à environ cette position, puis serrez la vis située en haut.

Installation du projecteur :

Installation du support

6

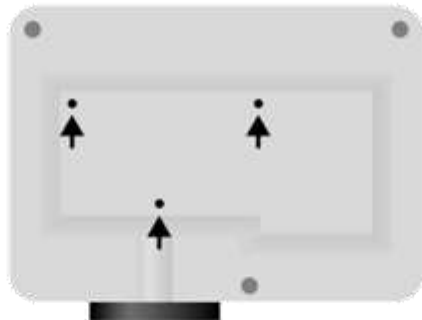

Retournez le projecteur à l'envers, avec l'objectif face à vous, puis repérez les trois trous de fixation.

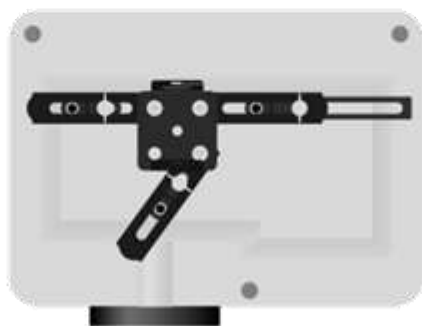

Assurez-vous que, lorsque vous positionnez votre support récemment assemblé, les trous de celui-ci s'alignent parfaitement avec ceux situés sous le projecteur. Serrez les vis.

7

Le support à cardan est soudé sur le poteau F.

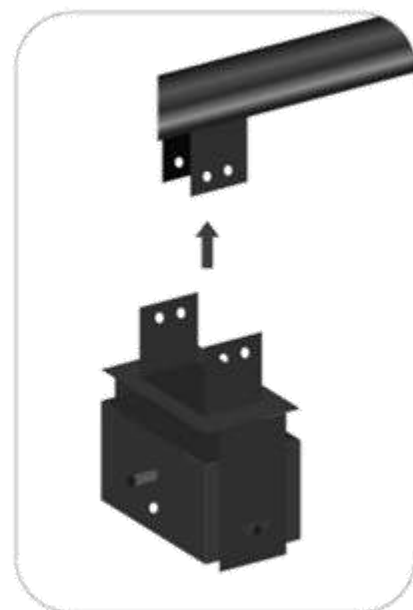
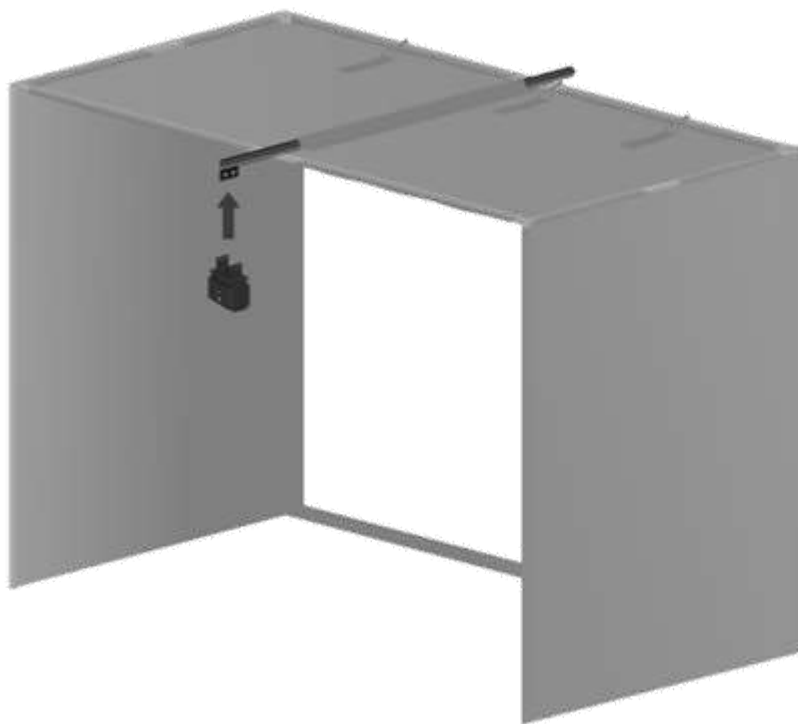

Alignez les trous du cardan avec ceux du support de cardan sur le poteau F, puis vissez simplement quatre vis.

Installation du projecteur :

Installation du support (fixation des poteaux)

8



Accrochez le projecteur sur le cardan



Vissez une vis comme indiqué sur l'image, et l'autre vis sur le côté opposé du cardan.

9

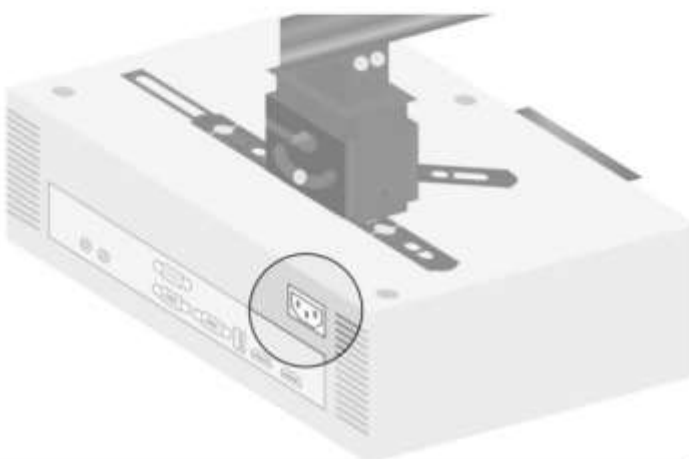

Branchez le câble d'alimentation sur le projecteur.



Branchez le câble HDMI dans l'un des deux ports HDMI.

Installation du projecteur :

Installation du support (support de plafond)

1



Le bras d'extension est optionnel. Le cardan peut être fixé directement au support de plafond si la hauteur est limitée.



Accrochez le projecteur sur le cardan



Vissez une vis comme indiqué sur l'image, et l'autre vis sur le côté opposé du cardan.



Installation du projecteur :

Positionnement du projecteur

2 Le projecteur devra être placé à environ 2,9 m (9,5 pieds) ou plus de l'écran lors de l'utilisation d'un ordinateur, ou à 3,2 m (10,5 pieds) lorsqu'il est utilisé avec une tablette – ce qui est plus loin que la longueur du poteau de projecteur ne le permet.

Vous pouvez utiliser les réglages numériques des pages suivantes pour définir la largeur d'écran correcte avec le poteau de projecteur, mais il y aura un espace vertical dans l'image projetée.

Pour remplir l'écran, vous devrez utiliser le support de plafond inclus ou une autre installation, comme un support de projecteur, une table ou un boîtier de protection au sol.

Configuration du projecteur :

Alimentation et source d'entrée et duplication/extension de l'affichage

1

Alimentation et source d'entrée

Pour accéder pleinement aux paramètres du projecteur, celui-ci doit être connecté à une source d'alimentation et à une source d'affichage. Un câble HDMI est inclus, mais un adaptateur HDMI peut être nécessaire pour les produits Apple et devra être acheté séparément.

Utilisez le port HDMI n° 1 du projecteur.



2

Duplication/extension de l'affichage

Utilisez les paramètres de votre source d'affichage pour définir votre préférence. Ceux-ci varient selon l'appareil.

La duplication et l'extension de l'affichage correspondent à différentes façons d'utiliser plusieurs écrans avec un ordinateur. La duplication crée une copie de l'écran principal sur tous les écrans connectés, tandis que l'extension traite chaque écran comme un affichage distinct.

Installation du projecteur :

Paramètres d'affichage

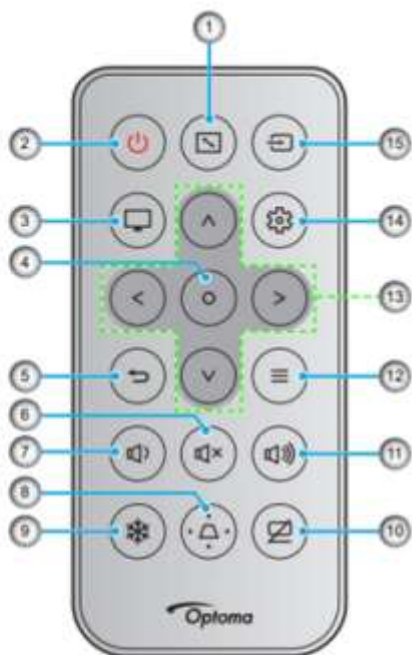

1

Cliquez sur Display (Affichage) > Projection Orientation (Orientation de la projection)

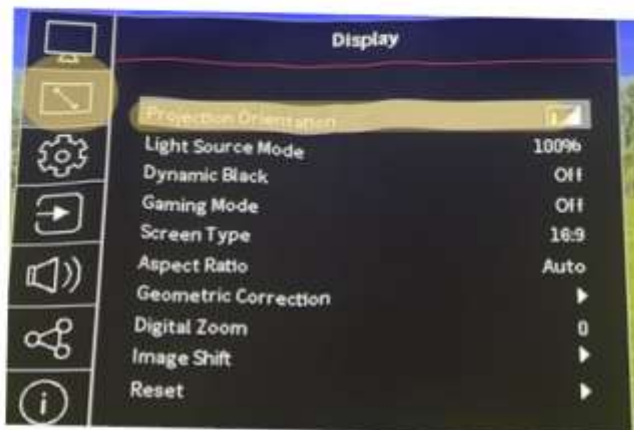

N°	Élément	N°	Élément
1.	Format d'image	9.	Gel
2.	Allumer/Éteindre	10.	Coupure audio/vidéo
3.	Mode	11.	Volume +
4.	Entrée	12.	Menu
5.	Retour	13.	Quatres touches de sélection directionnelle
6.	Muet	14.	Menu Paramètres/Installation
7.	Volume -	15.	Source
8.	Correction trapézoïdale		

2

Sélectionnez l'orientation lorsque le projecteur est posé au sol et placé devant l'écran d'impact

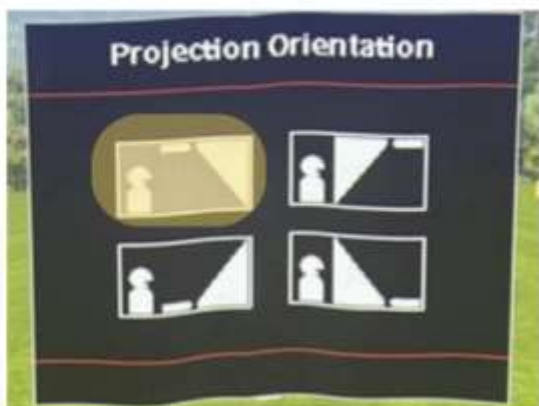

3

Assurez-vous de sélectionner « yes » (oui) pour appliquer la projection

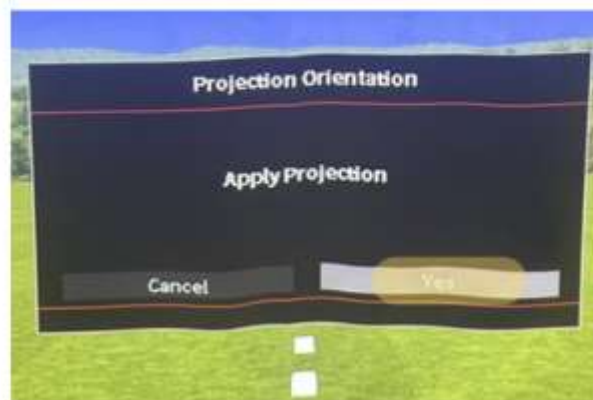

Installation du projecteur :

Paramètres d'affichage

4 Type d'écran et format d'image

Display (Affichage) > Screen Type (Type d'écran) > puis choisissez une taille

Le format 4:3 est recommandé **à la fois** pour le type d'écran et le format d'image lors d'une utilisation sur ordinateur. Cependant, les iPad et autres tablettes sont généralement mieux adaptés au format 16:9.



De la même manière que le projecteur n'a pas besoin d'être placé dans une position précise, différentes combinaisons de réglages peuvent être utilisées pour ajuster la taille de l'écran.

Installation du projecteur :

Paramètres d'affichage

5

Correction trapézoïdale

[VIDÉO](#)

La correction trapézoïdale permet de corriger l'effet de trapèze lorsque le projecteur est décalé de l'axe (incliné vers le haut ou vers le bas), afin de retrouver une image rectangulaire. Il existe des réglages distincts de correction verticale et horizontale dans le menu Correction géométrique.

Display (Affichage) > Geometric Correction (Correction géométrique) > Keystone (Correction trapézoïdale)



Installation du projecteur :

Paramètres d'affichage

6

Quatre coins

[VIDÉO](#)

Display (Affichage) > Geometric Correction (Correction géométrique) > Four Corners (Quatre coins)



Appuyez sur Enter (Entrée) pour sélectionner un coin. L'image deviendra blanche et le coin sélectionné sera mis en surbrillance.

Utilisez les flèches de la télécommande pour ajuster la position du coin selon les besoins. Désélectionnez un coin en appuyant à nouveau sur Enter (Entrée) et répétez l'opération pour chaque coin.

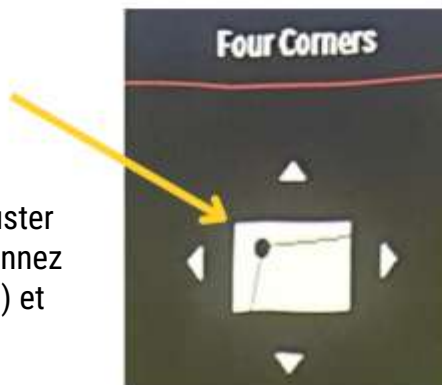

 À noter :

Chaque coin ne peut être ajusté que dans une certaine limite avant que les trois autres doivent « s'ajuster en conséquence ». Si vous atteignez une limite avec un coin, essayez d'abord d'ajuster les autres, puis revenez au coin initial. Si l'alignement reste incorrect, envisagez un léger ajustement physique de la distance ou de l'angle du projecteur. Ceci est la dernière étape de l'installation du projecteur !

Informations sur la garantie

L'enceinte de simulateur de golf SKYTRAK est couverte par une garantie de 1 an pour un usage domestique contre les défauts de fabrication. L'écran d'impact est un consommable qui s'usera avec le temps.

Pour prolonger la durée de vie de l'écran d'impact, il est fortement recommandé d'utiliser uniquement des balles de golf propres et relativement neuves, sans marques de feutre, coupures ou rayures. Les marques et les rayures augmenteront considérablement l'usure et réduiront la durée de vie de l'écran.

Les propriétaires DOIVENT FIXER la protection de bordure en Velcro fournie autour de tout le périmètre de l'écran d'impact (gauche, droite et haut) avant utilisation. Le non-respect du montage correct de l'enceinte et de l'écran, ainsi que de la fixation complète de toutes les pièces avant utilisation, annule la garantie.

Tous les produits SKYTRAK bénéficient d'un délai de retour de 30 jours à compter de la date d'achat pour les produits non endommagés et non utilisés, avec des frais de restockage de 20 %. Si les articles retournés sont échangés, des frais de restockage s'appliqueront en plus de la différence de prix liée à l'échange.

Veillez inspecter votre achat dès la réception de votre colis. Tout produit reçu endommagé doit être signalé au transporteur au moment de la livraison ou dès que cela est raisonnablement possible. Contactez-nous immédiatement, et au plus tard dans les 24 heures suivant la livraison, pour signaler tout dommage. Nous ne pouvons pas être tenus responsables des dommages survenus pendant l'expédition s'ils ne sont pas signalés sur le bon de livraison du transporteur. Tout dommage doit être signalé au moment de la livraison.

Si un produit couvert par la garantie de fabrication est défectueux ou endommagé, un retour pour remplacement du même produit est possible sans frais de restockage.

COUVERT :

- Défaut de matériaux
- Défaut de fabrication
- Produit endommagé ou incomplet à la réception

NON COUVERT :

- Usure normale
- Fils tirés et accrocs dans le tissu
- Dommage accidentel (par exemple, l'enceinte ou l'écran est frappé par tout objet autre qu'une balle de golf)
- Mauvaise utilisation du produit et/ou installation incorrecte
- Problèmes liés au nettoyage
- Accessoires vendus séparément (par exemple : filet latéral, tapis de frappe, bacs à balles, projecteur)

Si vous avez besoin d'aide pour une demande de garantie, veuillez contacter support@skytrakgolf.com.

Assistance

Si vous rencontrez des problèmes ou si vous avez besoin de parler à quelqu'un, veuillez consulter notre page d'assistance. Sur cette page, vous trouverez :

- Chat en direct avec l'assistance
- FAQ
- Ressources supplémentaires

Scannez ce code pour accéder à la page d'assistance.



Informations de sécurité

Voici quelques consignes de sécurité de base à prendre en compte avant l'installation de votre studio et pendant son utilisation. Un QR code renvoie également vers nos ressources numériques et notre page de sécurité.

- Assurez-vous de disposer d'un espace suffisant autour du simulateur pour effectuer les swings en toute sécurité.
- Utilisez uniquement les composants fournis ou recommandés afin d'éviter tout dommage.
- Gardez la zone dégagée de tout obstacle et de toute personne pendant l'utilisation.
- Respectez toutes les consignes de sécurité lors de la connexion du système.

Scannez ce code pour en savoir plus sur la sécurité du produit.

