

Gebruiksaanwijzing Golf Sim Studio 12

12' x 8'6 x 5'4

Onderdelenlijst, montage, installatie van de
projector, garantie en ondersteuning

Inhoudsopgave:

Onderdelenlijst ... 3

Montage

- *Het frame en de behuizing in elkaar zetten ... 4-6*
- *Slagscherm bevestigen ... 7*
- *Optionele zijnetten ... 8*

Projector instellen











- *De beugel instellen ... 9-12*
- *Stangmontage ... 13*
- *Plafondmontage ... 14*
- *Weergave-instellingen ... 15-19*

Garantie ... 20

Ondersteuning ... 21



Onderdelenlijst:

<p>Behuizing</p> 	<p>Slagscherm</p> 	<p>Zijnetten</p> 
<p>Projectorbeugel en -houder</p> 	<p>Projector</p> 	<p>HDMI-kabel</p> 
<p>Slagmat</p> 	<p>Putting green</p> 	<p>Ballenbak</p> 
<p>Frame</p> <p>A Mannelijk 12 stangen van 1 m Vrouwelijk</p> <p>B Mannelijk 11 stangen van 1 m Mannelijk</p> <p>C Mannelijk 4 stangen van 0,6 m Vrouwelijk</p> <p>D Mannelijk 4 stangen van 0,55 m Vrouwelijk</p> <p>E Mannelijk 3 stang van 1 m Vrouwelijk</p> <p>F Mannelijk 1 stang van 1 m Hole</p> <p>1 2 4 5</p> <p>2 x 105° driewegkoppeling 2 x 105° driewegkoppeling 2 x 2-weg-voetverbinding 2 x 3-weg-voetverbinding</p> <p>X 2 x kruisklem</p>		
<p>Launch Monitor (model kan afwijken)</p> 		

Het frame en de behuizing in elkaar zetten:

- 1 Gebruik de genummerde hoeken om het frame gedeeltelijk in elkaar te zetten volgens de onderstaande opstelling

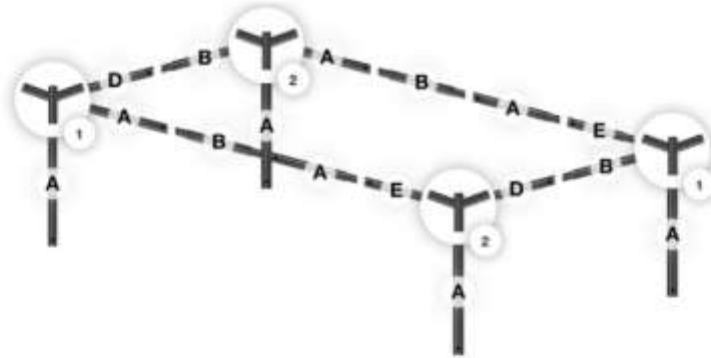

- 2 Bevestig de behuizing aan de bovenkant van het frame met behulp van het klittenband (let op: klittenband wordt vaak verward met het merk Velcro). Zet de behuizing zo neer dat de enige witte wand de achterwand vormt.



- 3 **Optie:** Bevestig de projectorstang, maar laat de laatste paar centimeter klittenband aan de achterkant van de C-stang los.

Voeg de (4) B-stangen toe aan de constructie

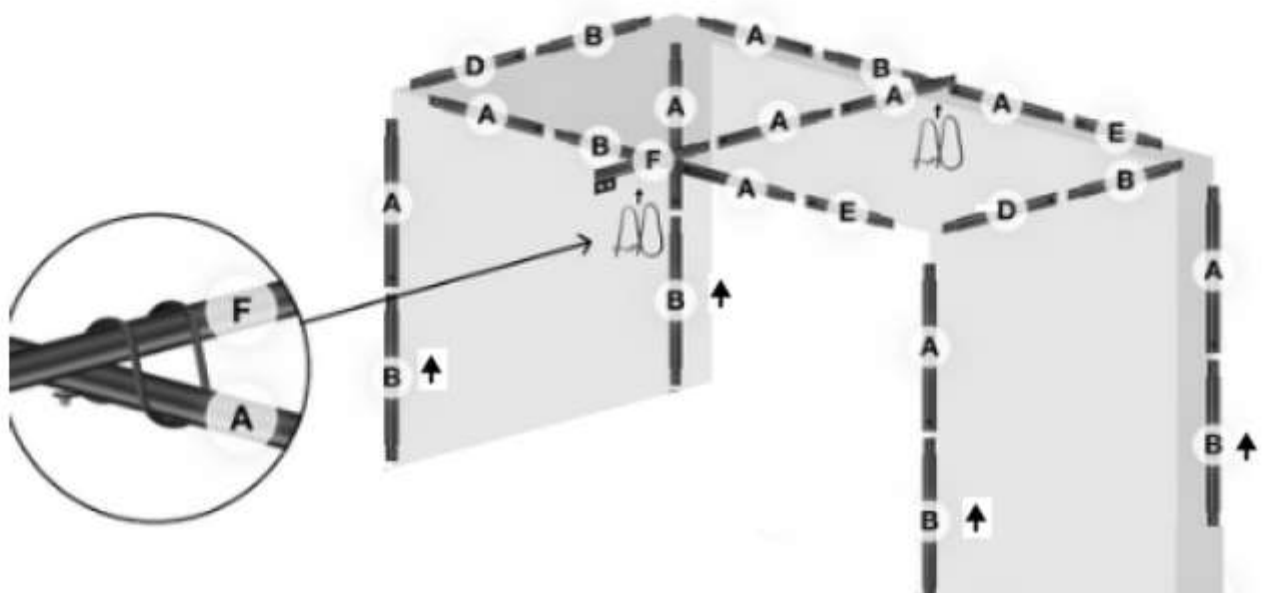

Het frame en de behuizing in elkaar zetten:

4 Bevestig de (4) C-stangen aan de bovenste constructie.

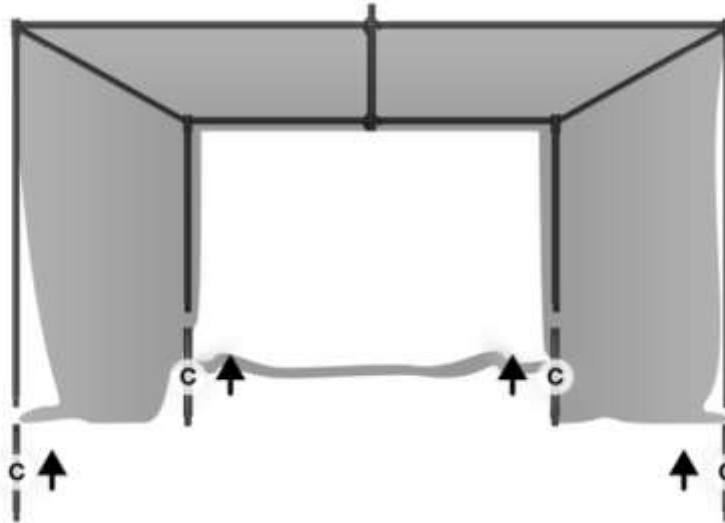

5 Maak de onderste basis van het frame en bevestig deze aan de poten nr. 4 en de verbindingsstukken nr. 5.

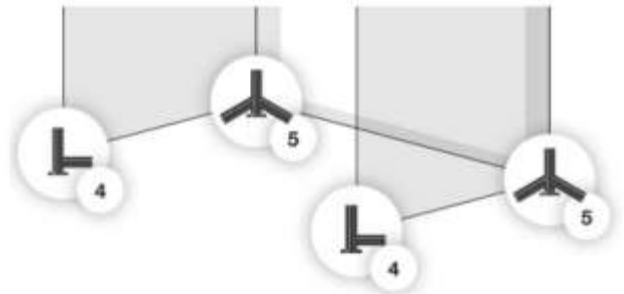

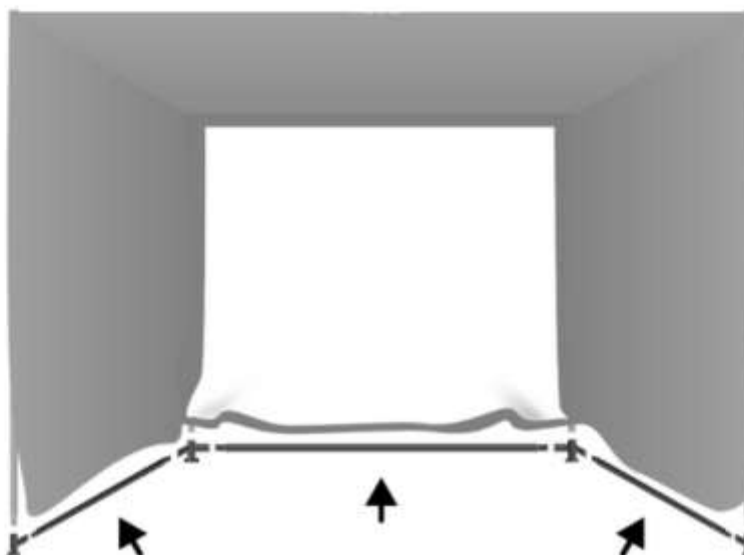

6 Verbind de bovenste en onderste frameconstructies met elkaar

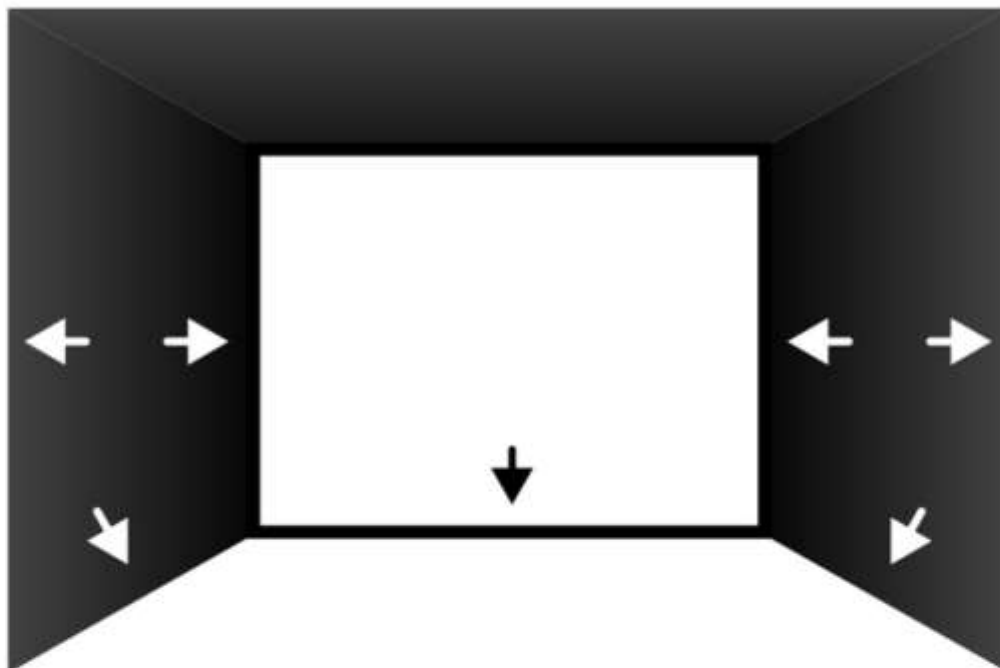

Het frame en de behuizing in elkaar zetten:

7 Bevestig de overige randen rondom aan het frame met de klittenbandbevestigingen



 Let op: aan de achterkant, onderaan, zul je merken dat deze twee delen nooit helemaal tegen elkaar aan komen.
Wees gerust: dit gedeelte zal de stevigheid van de behuizing niet in gevaar brengen – mits het grootste deel van de strook aan elkaar vastzit.



Slagscherm bevestigen:

1

De bovenkant van het slagscherm is gemarkeerd met een groen lipje.



2

Als je met z'n tweeën bent, laat dan de ene persoon de buitenste zijwand naar binnen duwen, terwijl de andere het slagscherm aan de linker verticale wand bevestigt.

Begin aan de linker- of rechterkant, trek het scherm strak terwijl je het aan de bovenkant vastzet, en maak daarna de andere kant af.



3

Er zitten drie bevestigingsbanden aan de zijkant en bovenkant van de behuizing. Als je ze strakker trekt, wordt de spanning op het slagscherm vergroot.



Bevestig de clip aan het klittenband.



Hang het over de achterste stang.



Trek stevig en maak de strook weer vast aan het klittenband.



Gebruik alleen nieuwe golfballen zonder beschadigen om de levensduur van je slagscherm te verlengen.

Optionle zijnetten:



1

Het net heeft een rechter- en een linkerkant, dus begin met het bepalen van de juiste kant. De hoek met het label is het ankerpunt.

Let op: er wordt geen anker meegeleverd, maar je kunt elk voorwerp gebruiken – er is niet veel gewicht nodig.



2

Begin onderaan en bevestig de zijnetten aan de zijwand van de behuizing. Gebruik de klittenbandstrip aan de achterkant van de behuizing.



Projector instellen:

Beugel instellen



De beugel moet weer in elkaar worden gezet zoals op de onderstaande afbeelding te zien is.
Volg de instructies op de volgende dia's.



1



Een van de armen is overbodig en moet worden verwijderd.



Draai deze schroef aan de bovenkant los met een kruiskopschroevendraaier.

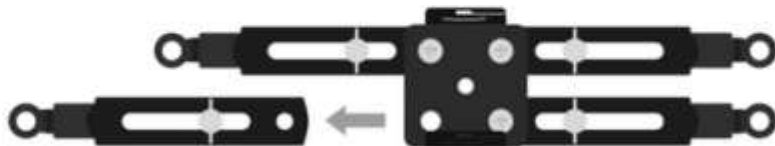

Haal de arm eraf.

Projector instellen:

Beugel instellen

2



Draai deze vleugelmoer los en verwijder hem.



Schuif het lange hulpstuk naar buiten.



Draai het lange hulpstuk om en schuif het er weer in.



Draai de vleugelmoer van de arm ongeveer op deze plek vast.

3



Draai deze vleugelmoer los en verwijder hem.



Schuif het lange hulpstuk naar buiten.



Pak een kort hulpstuk en schuif dat erin in plaats van het lange exemplaar.



Draai de vleugelmoer van de arm ongeveer op deze plek vast.

Projector instellen:

Beugel instellen

4



Draai deze vleugelmoer los en verwijder hem.



Schuif het lange hulpstuk naar buiten.



Neem een kort hulpstuk en schuif dat erin in plaats van een lang exemplaar.



Draai de vleugelmoer van de arm ongeveer op deze plek vast.

5

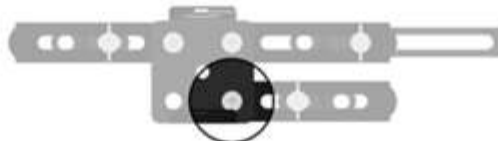

Draai deze schroef aan de bovenkant los met een kruiskopschroevendraaier.



Draai de arm ongeveer naar deze stand en draai de schroef bovenaan vast.

Projector instellen:

Beugel instellen

6

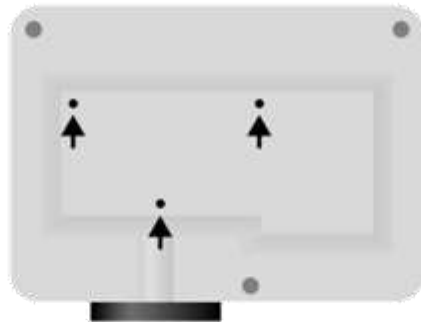

Draai de projector ondersteboven, met de lens naar je toe, en zoek de drie bevestigingsgaten.

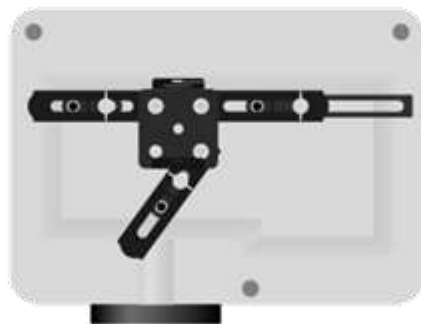

Zorg ervoor dat, wanneer je je zojuist gemonteerde beugel plaatst, de gaten daarin precies overeenkomen met de gaten aan de onderkant van je projector. Draai de schroeven vast.

7

De gimbalbevestiging is aan de F-stang vastgelast.

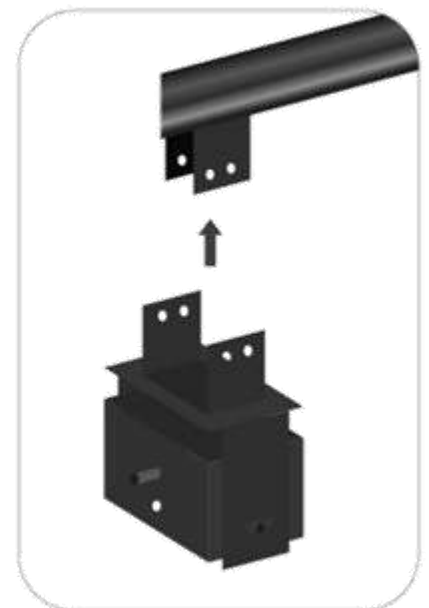
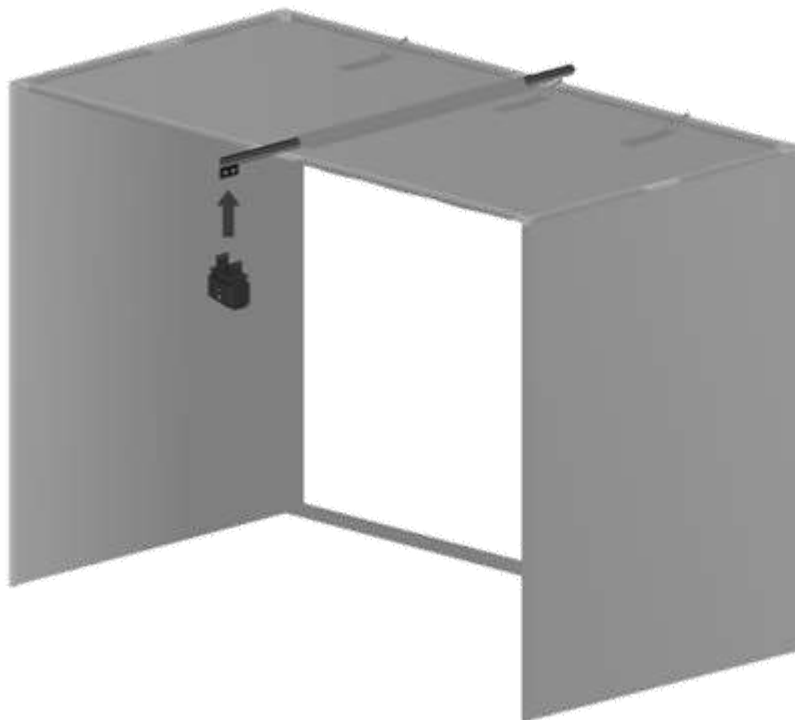

Lijn de gaten van de gimbal uit met de gaten in de gimbalbevestiging op de F-stang en draai er gewoon vier schroeven in.

Projector instellen:

Beugel instellen (stangmontage)

8



Hang de projector aan de gimbal



Draai de ene schroef vast zoals op de afbeelding te zien is, en de andere aan de andere kant van de gimbal.

9

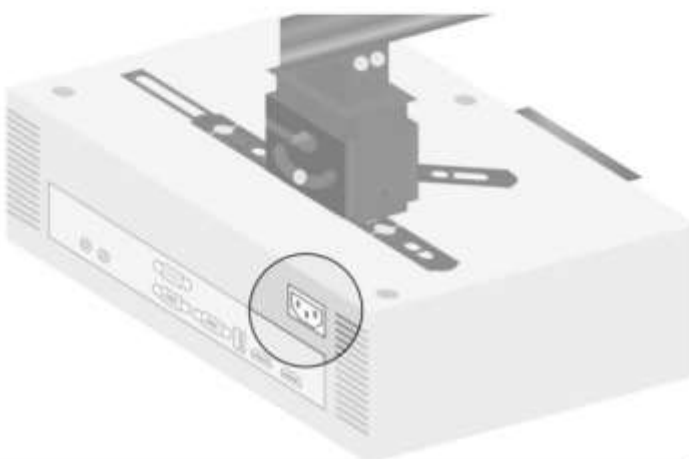

Sluit het netsnoer aan op de projector.



Steek de HDMI-kabel in een van de twee HDMI-aansluitingen

Projector instellen:

Beugel instellen (plafondbevestiging)

1



De verlengarm is optioneel. Als er weinig hoogte is, kun je de gimbal rechtstreeks aan de plafondbeugel bevestigen.



Hang de projector aan de gimbal



Draai de ene schroef vast zoals op de afbeelding te zien is, en de andere aan de andere kant van de gimbal.



Projector instellen:

Plaatsing van de projector

2

De projector moet ongeveer 2,9 meter of verder van het scherm worden geplaatst als je een computer gebruikt, of 3,2 meter als je een tablet gebruikt – dat is verder dan de projectorstang toelaat. Je kunt de digitale instellingen op de volgende pagina's gebruiken om de juiste scherm breedte in te stellen met de projectorstang, maar er zal een verticale opening in het geprojecteerde beeld ontstaan.

Om het scherm volledig te vullen, moet je de meegeleverde plafondbevestiging gebruiken of een andere opstelling, zoals een projectorstandaard, een tafel of een beschermende vloerbehuizing.

Projector instellen:

Stroomvoorziening en invoerbronnen & Beeldschermen spiegelen/uitbreiden

1

Stroomvoorziening en ingangsbron

Om alle instellingen van de projector te kunnen gebruiken, moet de projector zowel op het stroomnet als op een beeldbron zijn aangesloten. Er zit een HDMI-kabel bij, maar voor Apple-producten heb je mogelijk een HDMI-adapter nodig; die moet je apart aanschaffen.

Gebruik HDMI-poort 1 op de projector.



2

Beeldscherm spiegelen/uitbreiden

Pas je voorkeuren aan via de instellingen van je beeldschermbron. Dit verschilt per apparaat.

Spiegelen en uitbreiden van schermen zijn verschillende manieren om meerdere schermen met een computer te gebruiken. Bij 'spiegelen' wordt een kopie van het hoofdscherm weergegeven op alle aangesloten schermen, terwijl bij 'uitbreiden' elk scherm als een apart scherm wordt behandeld.

Projector instellen: Weergave-instellingen

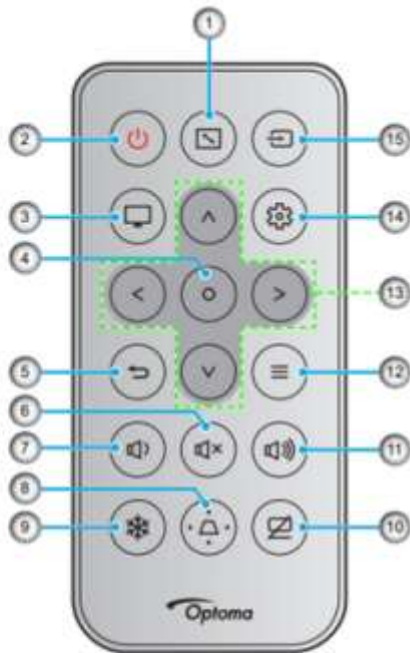

1 Klik op Weergave > Projectieoriëntatie



Nr.	Item	Nr.	Item
1.	Beeldverhouding	9.	Bevriezen
2.	Aan/uit	10.	Geluid uit
3.	Modus	11.	Volume +
4.	Enter	12.	Menu
5.	Terug	13.	Vier pijljestoetsen
6.	Dempen	14.	Menu Instellingen/Configuratie
7.	Volume -	15.	Bron
8.	Keystone-correctie		

2 Kies de opstelling waarbij de projector op de vloer staat en voor het slagscherm

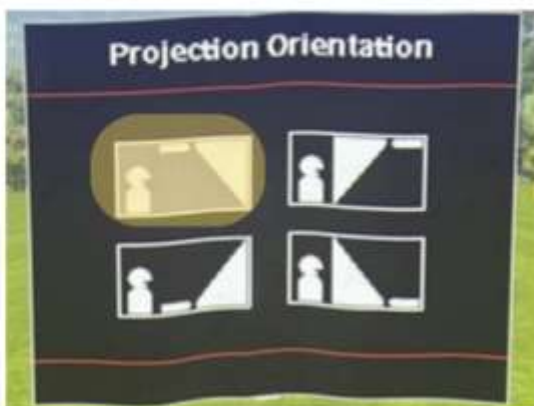

3 Zorg ervoor dat je 'ja' invoert om de projectie toe te passen



Projector instellen:

Weergave-instellingen

4 Schermtype en beeldverhouding

Weergave > Schermtype > en kies een formaat

Als je 4:3 gebruikt op een pc, wordt 4:3 aanbevolen voor **zowel** het schermtype als de beeldverhouding, maar voor een iPad en andere tablets is 16:9 waarschijnlijk beter



Net zoals de projector niet op één vaste plek hoeft te staan, zijn er verschillende instellingen waarmee je de grootte van het scherm kunt aanpassen.

Projector instellen:

Weergave-instellingen

5

Keystone

[VIDEO](#)

Keystone is de correctie van het trapeze-effect wanneer de projector niet recht op de projectievlak staat (naar boven of beneden gekanteld) om een rechthoekig beeld te krijgen. In het menu 'Geometrische correctie' vind je aparte instellingen voor verticale en horizontale aanpassing

Weergave > Geometrische correctie > Keystone



Projector instellen:

Weergave-instellingen

6

Vier hoeken

[VIDEO](#)

Weergave > Geometrische correctie > Vier hoeken



Druk op Enter om de hoek te selecteren. De afbeelding wordt wit en laat zien welke hoek geselecteerd is.

Gebruik de pijltjestoetsen op de afstandsbediening om de richting van de hoeken naar wens aan te passen. Schakel een hoek uit door op Enter te drukken en herhaal dit voor elke hoek.

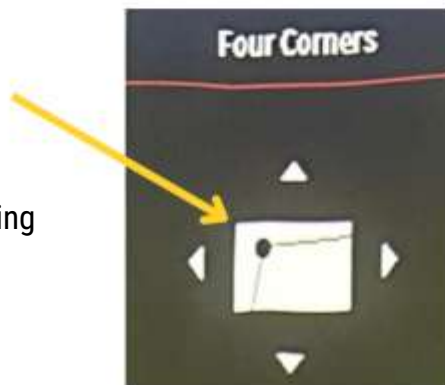

 Let op:

Elke hoek kan maar tot op zekere hoogte worden aangepast, voordat de andere drie moeten 'bijtrekken'. Als je bij één hoek tegen een limiet aanloopt, probeer dan eerst de andere hoeken aan te passen en ga daarna terug naar de oorspronkelijke hoek. Als de uitlijning nog steeds niet klopt, kun je overwegen om de afstand of hoek van de projector een beetje aan te passen. Dit is de laatste stap bij het instellen van de projector!

Garantie-informatie

De SKYTRAK Golf Simulator Bay Enclosure wordt geleverd met een garantie van 1 jaar op fabricagefouten bij particulier gebruik. Het slagschermbekleding is een verbruiksartikel dat na verloop van tijd slijt.

Om de levensduur van het slagschermbekleding te verlengen, wordt eigenaren sterk aangeraden om alleen schone, relatief nieuwe golfballen te gebruiken zonder markeringen, inkepingen of krassen. Krassen en beschadigingen zorgen ervoor dat het scherm veel sneller slijt en minder lang meegaat.

Eigenaren MOETEN vóór gebruik de meegeleverde klittenbandrandbescherming rondom de hele rand van het slagschermbekleding (links, rechts en boven) BEVESTIGEN. Als je de behuizing en het scherm niet goed installeert en alle onderdelen niet volledig vastzet alvorens het apparaat te gebruiken, vervalt de garantie.

Voor alle SKYTRAK-producten geldt een retourtermijn van 30 dagen vanaf de aankoopdatum. Dit geldt voor alle onbeschadigde en ongebruikte producten, waarbij 20% restockingkosten in rekening worden gebracht. Als geretourneerde artikelen worden omgeruild, worden er naast het prijsverschil ook administratiekosten in rekening gebracht.

Controleer je aankoop zodra je pakket is aangekomen. Als je een beschadigd product ontvangt, moet je dit bij de bezorger melden op het moment van levering of zo snel mogelijk daarna. Neem uiterlijk 24 uur na levering direct contact met ons op om eventuele schade te melden. We kunnen geen aansprakelijkheid aanvaarden voor schade tijdens het transport als dit niet op het afleverbewijs van de vervoerder is vermeld. Schade moet bij aflevering worden gemeld.

Als een product dat onder de fabrieksgarantie valt defect of beschadigd is, kun je het terugsturen voor vervanging door hetzelfde product zonder dat er restockingkosten in rekening worden gebracht.

INBEGREPEN:

- Afwijking in materialen
- Afwijking in de afwerking
- Beschadigd of onvolledig bij ontvangst

NIET INBEGREPEN:

- Normale slijtage
- Losse draden en haaltjes in de stof
- Schade door ongelukken (bijv. als de behuizing of het scherm wordt geraakt door iets anders dan een golfbal)
- Verkeerd gebruik van het product en/of onjuiste installatie
- Vragen over schoonmaken
- Accessoires zijn apart verkrijgbaar (bijv. zijnet, slagmatten, ballenbakken, projector)

Als je hulp nodig hebt bij een garantieclaim, neem dan contact op met support@skytrakgolf.com.

Ondersteuning

Als je problemen hebt of met iemand wilt praten, ga dan naar onze ondersteuningspagina. Op deze pagina vind je:

- Live chat met de klantenservice
- Veelgestelde vragen
- Meer informatie

Scan deze code om naar de ondersteuningspagina te gaan.



Veiligheidsinformatie

Hieronder vind je een aantal belangrijke veiligheidsmaatregelen waar je rekening mee moet houden, voordat je je Studio installeert en tijdens het gebruik. Er is ook een QR-code die naar onze digitale bronnen en veiligheidspagina leidt.

- Zorg ervoor dat er rondom de simulator voldoende ruimte is om veilig te kunnen zwaaien.
- Gebruik alleen de meegeleverde of aanbevolen onderdelen om schade te voorkomen.
- Zorg ervoor dat er tijdens het gebruik geen obstakels of mensen in de buurt zijn.
- Houd je aan alle veiligheidsvoorschriften bij het aansluiten van het systeem.

Scan deze code voor meer informatie over productveiligheid.

